

**Bref aperçu des scieries
à bande étroite les plus
célèbres au monde**





LT70 REMOTE

Une scierie fixe pour l'utilisateur professionnel

La LT70 Remote associe les capacités de production éprouvées de la LT70, scierie populaire et couronnée de succès, à un poste d'opérateur avec commande à distance et à un système de convoyeurs et de tables pour la manipulation des produits.

Le poste de commande à distance permet à l'opérateur de se placer dans la position de coupe optimale. À partir de ce poste déporté, il peut facilement contrôler tous les aspects de la scierie, qu'il s'agisse de manipuler des billes, de déterminer l'épaisseur des planches ou de contrôler le mouvement de coupe et de retour de la tête.

L'ajout d'un plateau pour billes optionnel, d'un convoyeur incliné pour l'évacuation des planches et d'une table de transfert, ou l'utilisation de tables modulaires standard (3 m), facilite l'intégration de la LT70 Remote dans toute installation nouvelle ou existante.

La LT70 Remote est la scierie la plus productive de la gamme « orange » de produits Wood-Mizer. En ce qui concerne le mode de fonctionnement global, la LT70 Remote est similaire à la LT300 industrielle, mais pour les utilisateurs traitant des volumes plus faibles le coût initial réduit de la LT70R signifie que la marge dégagée par mètre cube scié est similaire.

LT70 Remote

Spécifications techniques

Capacité de bille maximale	LT70S: Ø 95 cm x 4.8 m LT70M: Ø 95 cm x 6.1 m
Manipulation des billes	Hydraulique
Entraînement de la tête	Système haut/bas et avance mécanique
Puissance	18.5 kW électrique
En standard	Guide-lames à galet double bloc Division automatique Poste de commande à distance Embrayage automatique Système d'arrosage
Options habituelles:	Ensemble Super Hydraulique pour bancs M Écorceuse Dispositifs de maintien



Sur la photo: LT70Remote avec tables modulaires et plateau pour billes



Sciage grande capacité

La Série LT70 a été conçue pour répondre aux besoins des installations modernes de transformation du bois. La tête est construite de manière à être exceptionnellement durable et fiable, et elle est dotée de roues d'entraînement de 600 mm et de guidages à galets doubles. Les besoins de la scierie en termes d'alignement et d'entretien ont été réduits au minimum.

Les systèmes Accuset, AutoClutch et LubeMizer sont standard sur la Série LT70.

L'ajout de nos options de manipulation des billes peut considérablement accroître la productivité tout en conservant tous les avantages de notre technologie à bande étroite.

La Série LT70 est souvent achetée par d'anciens propriétaires de scieries Wood-Mizer qui recherchent maintenant des niveaux de production plus élevés, mais aussi par des entrepreneurs déjà présents dans l'industrie du bois qui perçoivent la valeur de l'augmentation de la productivité, du rendement et des bénéfices générés par la technologie LT70.



Sur la photo: LT70ME20SAH3



Équipements standard

Division automatique PLC



Série LT70

Spécifications techniques

Capacité de bille maximale	LT70S : Ø 95 cm x 4.8 m LT70M : Ø 95 cm x 6.1 m LT70L : Ø 95 cm x 8.4 m
Manipulation des billes	Manuelle / Hydraulique
Entraînement de la tête	Système haut/bas et avance mécanique
Puissances disponibles	42 CV diesel 18.5 kW électrique
En standard	Guide-lames à galet double bloc Division automatique Embrayage automatique Système d'arrosage
Options habituelles:	Ensemble Super Hydraulique pour bancs M Écorceuse Dispositifs de maintien Ensemble de remorquage Rallonges de banc: 1.8 m ou 3.6 m ou 7.2 m

SAWMILLS

Wood-Mizer



SÉRIE **LT40**

La scierie du tout début

La Série LT40, dont plusieurs milliers ont déjà été vendus, est la véritable pièce maîtresse de notre gamme de scieries, en particulier pour l'opérateur mobile dont le sciage à façon constitue la principale source de revenu.

La Série LT40, comme toutes nos scieries, peut être utilisée pour des applications fixes et beaucoup de nos clients en Europe centrale et en Europe de l'Est utilisent ces scieries pour des activités avec plusieurs équipes comptabilisant des dizaines de milliers d'heures.

Avec une large gamme d'options de motorisation, de manipulation des billes et de contrôle, nous pouvons réaliser sur mesure une scierie correspondant exactement à vos exigences.

Les scieries de la Série LT40 sont essentiellement achetées par des entrepreneurs individuels et des sociétés privées dont les revenus proviennent de leur activité de sciage.

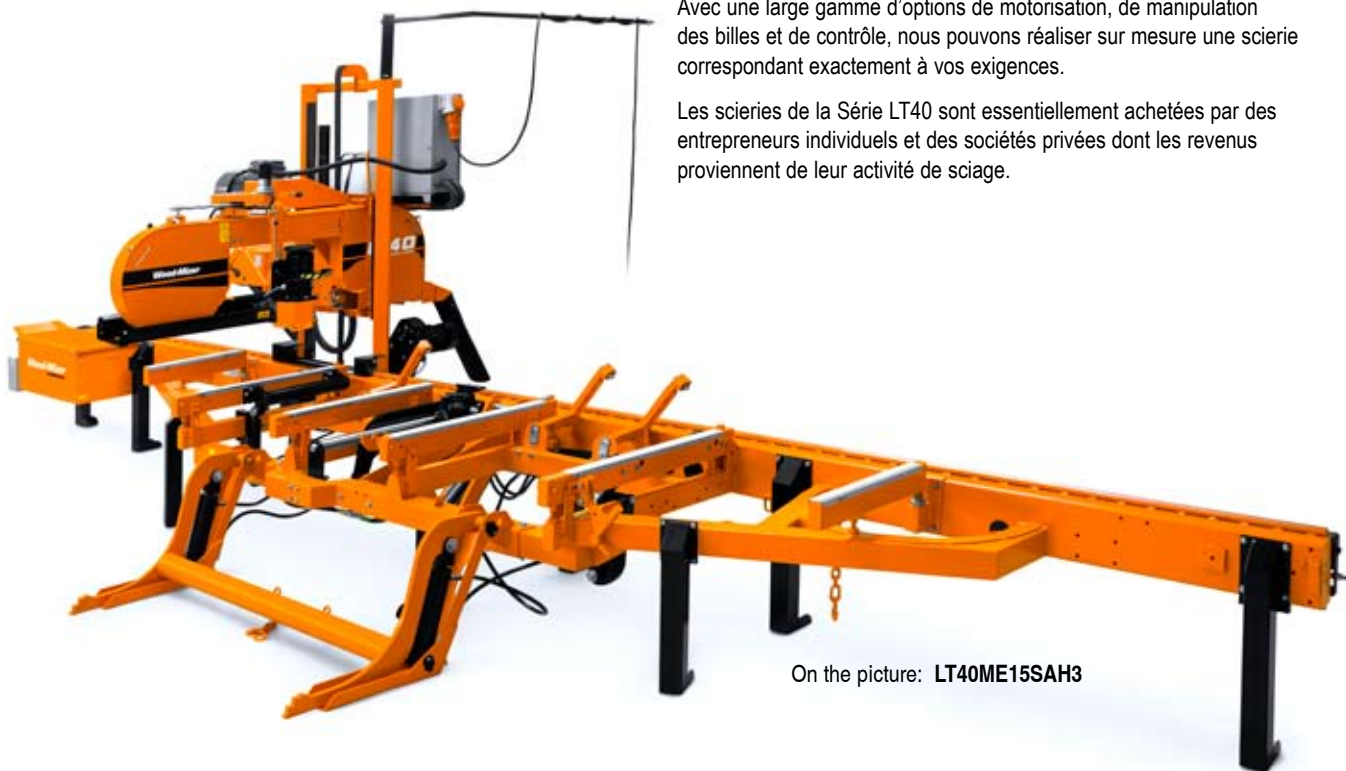

On the picture: **LT40ME15SAH3**



Équipements standard

Division automatique SW

Augmente la productivité et la précision en utilisant des composants électroniques robustes afin de positionner rapidement la tête pour la coupe suivante.



Sur la photo: **LT40MD42SDH5 mobile**

Série LT40

Spécifications techniques

Capacité de bille maximale	LT40S : Ø 90 cm x 5 m LT40M : Ø 90 cm x 6.3 m LT40L : Ø 90 cm x 8.6 m
Manipulation des billes	Manuelle / Hydraulique
Entraînement de la tête	Système haut/bas et avance mécanique
Puissances disponibles	42 CV turbo-diesel 33 CV diesel 18.5 kW électrique 15 kW électrique 11 kW électrique
En standard	Division automatique – SW Networks Guide-lames à galet monobloc
Options habituelles:	Ensemble Super Hydraulique pour bancs M (modèles 42 CV et CA uniquement) Écorceuse Ensemble de remorquage Dispositif de maintien Rallonges de banc : 1.8 m ou 3.6 m ou 7.2 m



SÉRIE LT20

Simple et abordable

Si vous voulez plus de flexibilité pour vous attaquer aux travaux les plus exigeants, la Série LT20 possède les caractéristiques dont vous avez besoin. La Série LT20 est la première de notre gamme de scieries à être équipée du modèle de tête en cantilever qui permet des réglages rapides et précis, même sur des terrains accidentés.

Le système standard haut/bas et d'avance mécanique sur la tête augmente encore davantage la productivité et le contrôle du processus de coupe.



Sur la photo: **LT20ME15SAH3**

Le banc reprend notre conception à support unique qui a largement fait ses preuves et qui associe rigidité et solidité tout en offrant un accès facile à la bille pour la manipuler.

Le chargement hydraulique manuel de billes en option rend le chargement sûr et facile, même lorsqu'il s'agit des plus grosses billes, et l'ajout du tourne-billes optionnel actionné par treuil facilite la manipulation des grosses billes.

Que ce soit pour de petits projets individuels ou pour une petite activité commerciale, la Série LT20 fournit l'outil dont vous avez besoin pour réussir.

La Série LT20 est idéale pour les jeunes entreprises et les petits ateliers qui recherchent le haut niveau de rendement que peut apporter la Série LT20, mais qui n'ont pas besoin de la productivité des Séries LT40 et LT70.



Équipements standard

Division automatique SW
Augmente la productivité et la précision en utilisant des composants électroniques robustes afin de positionner rapidement la tête pour la coupe suivante.



Sur la photo: **LT20ME15SAH3 mobile**

Série LT20

Spécifications techniques

Capacité de bille maximale	LT20S: Ø 80 cm x 4.8 m LT20M: Ø 80 cm x 6.1 m LT20L: Ø 80 cm x 8.4 m
Manipulation des billes	Manuelle / CA hydraulique uniquement
Entraînement de la tête	Système haut/bas et avance mécanique
Puissances disponibles	22 CV diesel 25 CV essence 11 kW électrique
En Standard	Bras guide-lame électrique Guide-lames à galets Division automatique SW
Options habituelles:	Chargement de billes hydraulique manuel Tourne-billes avec treuil Écorceuse Ensemble de remorquage Rallonges de banc: 1.8 m ou 3.6 m ou 7.2 m

SAWMILLS

Wood-Mizer



LT20B

LT20B avec banc nouvelle version

Le nouveau banc « B » a été spécialement conçu, suite aux retours d'informations de nos clients, pour permettre une simplicité d'installation, de fonctionnement, et une modularité de la longueur de coupe. En ajoutant ou en retirant simplement des modules de banc, vous pourrez de façon rapide et commode allonger ou raccourcir la longueur de coupe en fonction des impératifs de votre commande.

Nous avons modifié notre tête LT20 destinée à être utilisée avec le banc « B » en créant ainsi la LT20B. Il n'y a aucun compromis: toutes les caractéristiques standard et optionnelles de la tête LT20 sont toujours disponibles.



Sur la photo: LT20B2E15SMH

La LT20B associe une tête de coupe ayant fait ses preuves et équipée de toutes les fonctions nécessaires pour un travail précis, efficace et productif, à la simplicité et à la robustesse du banc B.

Autre avantage du banc B : il permet de mettre en œuvre de façon plus simple et plus rentable une méthode de coupe déjà couramment utilisée par de nombreux propriétaires de nos bancs standard.

En ajoutant suffisamment de sections additionnelles pour pouvoir charger deux billes bout à bout sur le banc, il est possible d'avoir un opérateur qui coupe chaque bille tour à tour. Il ne s'arrête pas après avoir coupé la première bille mais continue avec la seconde tandis que l'assistant évacue les planches de la première et la prépare pour la seconde étape. Ce processus cyclique se poursuit, en optimisant ainsi le temps de coupe effectif de la tête et l'utilisation des assistants.

Équipements standard

Division automatique SW

Augmente la productivité et la précision en utilisant des composants électroniques robustes afin de positionner rapidement la tête pour la coupe suivante.



LT20B

Spécifications techniques

Capacité de bille maximale	LT20B2: Ø 80 cm x 4.8 m LT20B3: Ø 80 cm x 6.8 m LT20B4: Ø 80 cm x 8.8 m
Manipulation des billes	Manuelle
Entraînement de la tête	Système haut/bas et avance mécanique
Puissances disponibles	22 CV diesel 25 CV essence 11 kW électrique
En Standard	Bras guide-lame électrique Guide-lames à galets Division automatique SW
Options habituelles:	Écorceuse Crochets tourne-billes Rampes de chargement Section de banc: 2.00 m



Compacte et polyvalente

„La simplicité avant tout” a déclaré notre Président, et c’est exactement ce que nos ingénieurs ont fait. Ils ont repris la technologie Wood-Mizer qui a fait ses preuves (utilisée dans plus de 40 000 scieries dans le monde !) et l’ont intégrée dans l’ensemble le plus abordable jusqu’à présent. La LT15 offre la véritable performance Wood-Mizer à un prix incroyable. En utilisant les mêmes lames et systèmes de guide-lame que nos modèles plus productifs, cette unité compacte peut, sous sa forme standard, couper des billes mesurant jusqu’à 70 cm de diamètre.

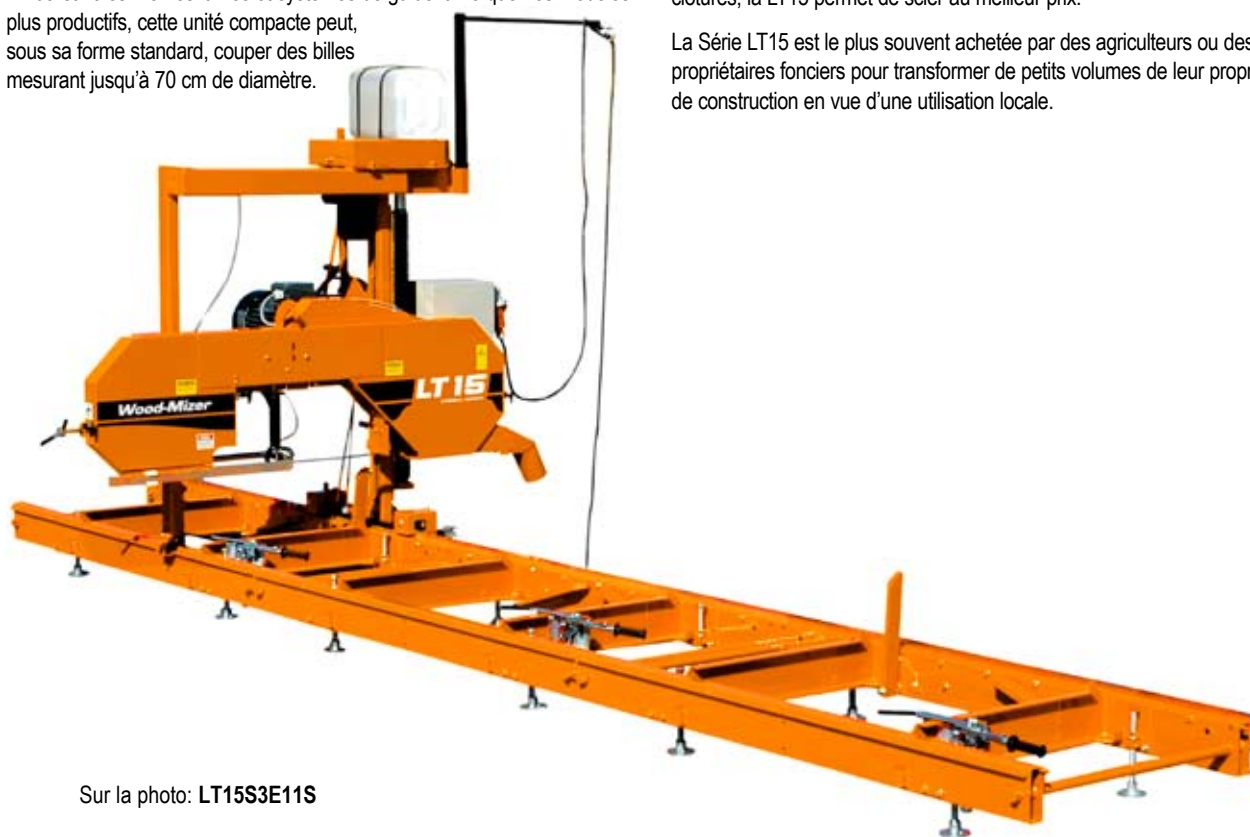

Sur la photo: LT15S3E11S



Des sections de banc supplémentaires sont disponibles pour permettre une longueur de bille quasiment illimitée.

Que vous souhaitiez du bois de sciage dur de grande qualité pour vous réaliser du beau mobilier ou que vous prévoyiez simplement d’exploiter quelques arbres autour de la ferme pour la construction de bâtiments et de clôtures, la LT15 permet de scier au meilleur prix.

La Série LT15 est le plus souvent achetée par des agriculteurs ou des propriétaires fonciers pour transformer de petits volumes de leur propre bois de construction en vue d’une utilisation locale.

Série LT15

Spécifications techniques

Capacité de bille	Ø 70 cm x 5.2 m (2 x 2.7 m) x 5.4 m (3 x 1.95 m) x 7.9 m (3 x 2.7 m)
Manipulation des billes	Manuelle (crochet tourne-billes)
Entraînement de la tête	par avance manuelle et système haut/bas manuel (versions essence et diesel)
Entraînement de la tête	par avance manuelle et système haut/bas motorisé (version électrique)
Puissances disponibles	10 CV diesel 7.5 kW électrique
Options habituelles :	Crochets tourne-billes Écorceuse - modèles CA uniquement Rampes de chargement Ensemble de remorquage Rallonges de banc: 1.95 m ou 2.7 m chacune

SAWMILLS

Wood-Mizer



SÉRIE **LT10**

Ultra Compact Sawmill

La LT10 est une scierie compacte destinée aux amateurs et actionnée à l'aide d'un système d'avance manuel simple. Elle dispose d'un moteur électrique de 5,5 kW avec système d'arrosage sous pression.

La scierie de base a en standard la capacité de manipuler des billes de 70 cm de diamètre sur 5,4 m de long. Afin de réduire l'encombrement, la LT10 peut être démontée et rangée dans votre garage ou dans une dépendance. La LT10 Wood-Mizer a été conçue comme une scierie d'entrée de gamme pour les scieurs occasionnels séduits par l'idée de couper leur propre bois mais qui veulent minimiser leur investissement.

Comme pour toutes nos scieries, la LT10 bénéficie du même niveau légendaire de service, de qualité et des mêmes dispositifs de sécurité que le reste de la famille des scieries Wood-Mizer.



Sur la photo: **LT10S3E7.5S**



Série LT10

Spécifications techniques

Capacité de bille maxi.	Ø 70 cm
	3 sections de banc en standard (longueur illimitée)
Poids de bille maxi.	500 kg sur chaque section de banc
Manipulation des billes	Manuelle (crochet tourne-billes)
Haut-bas	Manivelle manuelle
Marche avant/arrière	Pousser/Tirer
Puissance	5.5 kW électrique
En standard	Guide-lames à galets
Options habituelles	Crochets tourne-billes
	Rampes de chargement
	Section de banc: 1.95 m